





Código | LNTF3015PMTPROX2

**FORNO ELÉTRICO | 76CM
15F PROFESSIONALE**

-  Capacidade | 123 litros
-  Temperatura | 30 a 345°C
-  Pyrolysis Function | limpeza a 460°C

4 4 VIDROS NA PORTA

7 MENUS DE RECEITAS COM ACESSO RÁPIDO

15 FUNÇÕES

345 FUNÇÃO PIZZA CLÁSSICA: ATINGE 345°C, COMO UM FORNO A LENHA

 Função SABBATH

 Meat Probe | Sonda Carne Padrão NFSD/EUA

 Sistema de convecção profissional

 Painel touch ajustável em 15 idiomas

 Sistema inteligente de registro de falhas

 Livro de receitas personalizável

 Conjunto de prateleira com extração total

cor

Inox satinado

potência

3.700W

tensão

220V

peso

77kg

painel de controle

Painel Touch em LED, configurável em 15 idiomas, com ajuste de brilho, volume e data. Display que indica os ajustes do forno e a temperatura de funcionamento; 07 menus de acesso rápido: Entradas; Aves; Carnes; Peixes; Verduras; Doces; "Pizza/Pão". Possui modo demonstração e sistema inteligente que registra erro ou falhas de funcionamento, com opção bloqueio de teclado.

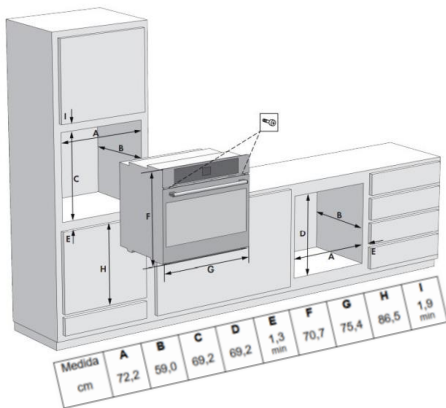

PRODUTO

Este é um forno multifunções, que conta com livro de receitas pré-ajustadas por tipo de alimento e peso, que podem ser personalizadas. Além disso, possui diversas funções com temperatura pré-definida e ajustáveis entre 30°C e 290°C: Pré-aquecimento rápido; Sonda Carne e Grill Infrared (gratinar), com 05 níveis de intensidade.

Conta com convecção profissional Duplo Turbo; 02 prateleiras, 01 Bandeja em aço esmaltado com grelha e 01 conjunto de prateleira com extração total (06 níveis de ajuste). A superfície interna, em aço esmaltado (Pyro-grey/Nickel free), com porta de vidro quádruplo, e puxador atérmico, é iluminada por 03 lâmpadas halógenas. Temporizador que ajusta início/fim de cocção e função Desidratação de frutas, vegetais e ervas aromáticas.

Destaque para a função Pirólise, para uma super limpeza, a 460°C, que atua na remoção de gorduras e resíduos.





Código | LNTF615MTPROX2

**FORNO ELÉTRICO | 60CM
15F PROFESSIONALE**

- Capacidade | 71 litros
- Temperatura | 50 a 250°
- Meat Probe | Sonda Carne
Padrão NFSD/EUA

3 3 VIDROS NA PORTA

15 PAINEL TOUCH AJUSTÁVEL EM 15 IDIOMAS

15 FUNÇÕES

250 FUNÇÃO PIZZA: ATINGE 250°

Porta com sistema Soft Closing

Cozedura ECO
Reduced Energy Consumption

Função Clean

Sistema inteligente de registo de falhas

Livro de receitas personalizável

Conjunto de prateleira com guia telescópica

cor
Inox satinado

potência
3.500W

tensão
220V

peso
41,5kg

painel de controle

Painel Touch em LED, configurável em 15 idiomas, com ajuste de brilho, volume e data. Display que indica os ajustes do forno e a temperatura de funcionamento; 07 menus de acesso rápido: Entradas; Aves; Carnes; Peixes; Verduras; Doces; "Pizza/Pão". Possui modo demonstração e sistema inteligente que registra erro ou falhas de funcionamento, com opção bloqueio de teclado.

PRODUTO

Este é um forno multifunções, que conta com livro de receitas pré-ajustadas por tipo de alimento e peso, que também podem ser personalizadas. Além disso, possui diversas funções com temperatura pré-definida e ajustáveis entre 25°C e 250°C: Pré-aquecimento rápido; Sonda Carne e Grill Infrared (gratinar).

Conta com 02 prateleiras, 01 Bandeja em aço esmaltado com grelha, 01 conjunto de prateleira com guia telescópica. A superfície interna, com revestimento esmaltado black, porta de vidro tripla, e puxador atérmico, é iluminada por 02 lâmpadas de 25W. Temporizador que ajusta início/fim de cocção e função Desidratação de frutas, vegetais e ervas aromáticas.

Destaque para a função Limpeza, que remove profundamente gorduras e resíduos.

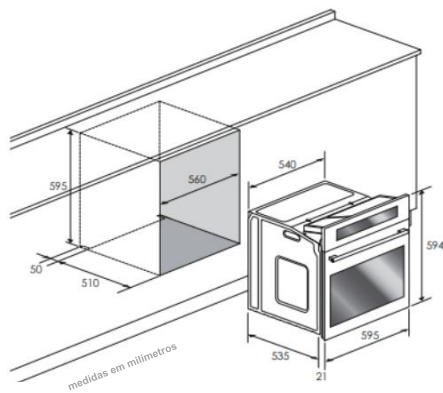



Código | LNTF615MTNAG2

**FORNO ELÉTRICO | 60CM
15F NERO ARGENTO**

-  Capacidade | 71 litros
-  Temperatura | 50 a 250°
-  Meat Probe | Sonda Carne
Padrão NFSD/EUA

3 3 VIDROS NA PORTA

15 PAINEL TOUCH AJUSTÁVEL EM 15 IDIOMAS

15 FUNÇÕES

250 FUNÇÃO PIZZA: ATINGE 250°

 Porta com sistema Soft Closing

 Cozedura ECO
Reduced Energy Consumption

 Função Clean

 Sistema inteligente de registro de falhas

 Livro de receitas personalizável

 Conjunto de prateleira com guia telescópica

cor

Painel em Inox satinado
Porta em Matte Black

potência

3.500W

tensão

220V

peso

41,5kg

painel de controle

Painel Touch em LED, configurável em 15 idiomas, com ajuste de brilho, volume e data. Display que indica os ajustes do forno e a temperatura de funcionamento; 07 menus de acesso rápido: Entradas; Aves; Carnes; Peixes; Verduras; Doces; "Pizza/Pão". Possui modo demonstração e sistema inteligente que registra erro ou falhas de funcionamento, com opção bloqueio de teclado.

PRODUTO

Este é um forno multifunções, que conta com livro de receitas pré-ajustadas por tipo de alimento e peso, que também podem ser personalizadas. Além disso, possui diversas funções com temperatura pré-definida e ajustáveis entre 25°C e 250°C: Pré-aquecimento rápido; Sonda Carne e Grill Infrared (gratinar).

Conta com 02 prateleiras, 01 Bandeja em aço esmaltado com grelha, 01 conjunto de prateleira com guia telescópica. A superfície interna, com revestimento esmaltado black, porta de vidro tripla, e puxador atômico, é iluminada por 02 lâmpadas de 25W. Temporizador que ajusta início/fim de cocção e função Desidratação de frutas, vegetais e ervas aromáticas.

Destaque para a função Limpeza, que remove profundamente gorduras e resíduos.

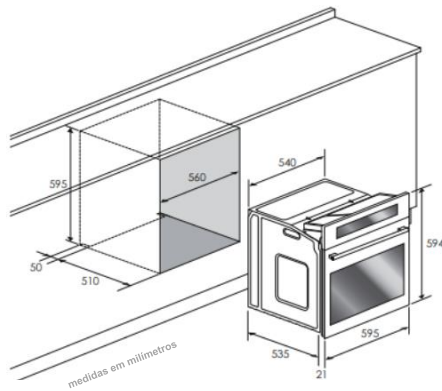



Código | LNTF410MCMPROX2

FORNO ELÉTRICO | 60CM
COMBINADO MICRO-ONDAS PROFISSIONALE

- Capacidade | 34 litros
- Temperatura | 20 a 230°
- Combined | Forno & Micro-ondas

2 2 VIDROS NA PORTA

15 PAINEL TOUCH AJUSTÁVEL EM 15 IDIOMAS

10 FUNÇÕES

3200 WATTS DE POTÊNCIA

4 funções no Forno elétrico

5 funções no Micro-ondas

Grill Infrared

Menu personalizável de Receitas

06 níveis de potência no micro-ondas

Função Pré-aquecimento

Funzione Cottura Assistita

cor

Inox satinado

potência

3.200W

tensão

220V

peso

37,5kg

painel de controle

Painel Touch em LED, configurável em 15 idiomas, com ajuste de brilho, volume e data. Display que indica os ajustes do forno e a temperatura de funcionamento; 07 menus de acesso rápido: Entradas; Aves; Carnes; Peixes; Verduras; Doces; "Pizza/Pão". Possui modo demonstração e sistema inteligente que registra erro ou falhas de funcionamento com opção bloqueio de teclado.

O PRODUTO

Este é um forno combinado com micro-ondas, - dura por micro-ondas; Micro-ondas + Grill; Micro-ondas + Circular ventilada. Conta com livro de receitas pré-ajustadas por tipo de alimento e peso, podendo também personalizá-las. Além disso, possui 04 funções no forno elétrico, sendo: Circular ventilada; Circular + grill ventilado; Grill ventilado e Grill. 5 funções como micro-ondas: Descongelar por peso; Descongelar por tempo; Coze-

Contra com convecção Turbo ventilado; 01 Bandeja inox e 01 lâmpada halógena. Possui porta de vidro duplo, cavidade em aço inox, puxador atórmico e temporizador que ajusta início/fim de cocção. Destaque para a função Pré-aquecimento.

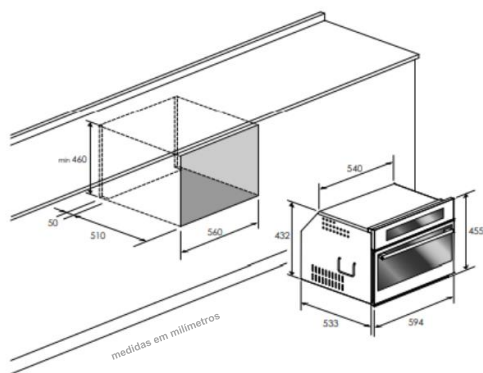



Código | LNTF410MCMNAG2

FORNO ELÉTRICO | 60CM | NERO ARGENTO
COMBINADO MICRO-ONDAS PROFESSIONALE

- Capacidade | 34 litros
- Temperatura | 20 a 230°
- Combined | Forno & Micro-ondas

2 2 VIDROS NA PORTA

10 FUNÇÕES

15 PAINEL TOUCH AJUSTÁVEL EM 15 IDIOMAS

3200 WATTS DE POTÊNCIA

4 funções no Forno elétrico

5 funções no Micro-ondas

Grill Infrared

Menu personalizável de Receitas

06 níveis de potência no micro-ondas

Função Pré-aquecimento

Funzione Cottura Assistita

cor

Painel em Inox satinado
Porta em Matte Black

potência

3.200W

tensão

220V

peso

37,5kg

painel de controle

Painel Touch em LED, configurável em 15 idiomas, com ajuste de brilho, volume e data. Display que indica os ajustes do forno e a temperatura de funcionamento; 07 menus de acesso rápido: Entradas; Aves; Carnes; Peixes; Verduras; Doces; "Pizza/Pão". Possui modo demonstração e sistema inteligente que registra erro ou falhas de funcionamento, com opção bloqueio de teclado.

O PRODUTO

Este é um forno combinado com micro-ondas, - dura por micro-ondas; Micro-ondas + Grill; Micro-ondas + Circular ventilada. Conta com livro de receitas pré-ajustadas por tipo de alimento e peso, podendo também personalizá-las. Além disso, possui 04 funções no forno elétrico, sendo: Circular ventilada; Circular + grill ventilado; Grill ventilado e Grill. Possui porta de vidro duplo, cavidade em aço inox, puxador atômico e temporizador que ajusta início/fim de cocção. Destaque para a função Pré-aquecimento.

